

Поз. 1

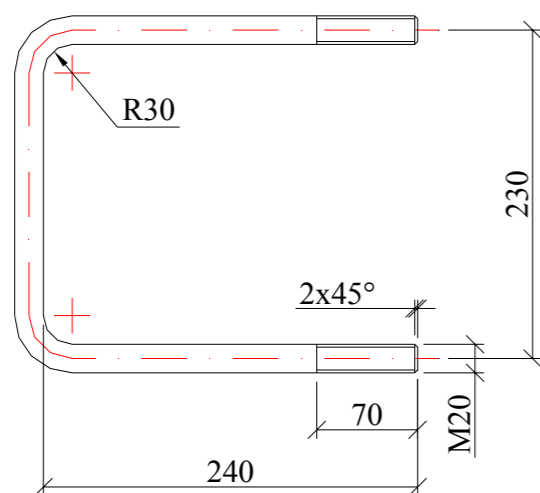

Сварку производить электродом Э42А
ГОСТ9467-75.
Катет шва h=5 мм.

Поз.	Наименование	Кол.	Примечание
<u>Детали</u>			
1	Круг 20 ГОСТ2590-88, L=704	1	1,8 кг
2	Круг 20 ГОСТ2590-88, L=452	1	1,1 кг
3	Уголок 90x90x6 ГОСТ8509-86	1	2,6 кг
<u>Стандартные изделия</u>			
4	Гайка M20 ГОСТ5915-70	2	

Инов. № подл.	Подп. и дата	Взам. инв. №
---------------	--------------	--------------

						26.0008-38			
Изм.	Кол. уч.	Лист	№ док.	Подп.	Дата	Кронштейн ОТ22	Стадия	Масса	Масштаб
							Р	5,6	1:5
							Лист	Листов	1
							ОАО "РОСЭП"		
Н. контр.		Амелина							
Пров.		Гореленко							
Разраб.		Калабашкин А							