

Поз. 3

Марка	Масса, кг
У1	7,0
У4	6,5

\* Сварку производить электродом Э42 А ГОСТ9467-75.

1. Высота катета сварных швов - 5мм.
2. В скобках указаны размеры для У4.

Поз.	Наименование	Кол.		Примечание
		У1	У4	
Детали				
1	Полоса 8x80 ГОСТ103-78, L=560	1		2,8 кг
	Полоса 8x80 ГОСТ103-78, L=540		1	2,7 кг
2	Круг 20 ГОСТ2590-88, L=705	1		1,7 кг
	Круг 20 ГОСТ2590-88, L=649		1	1,6 кг
3	Уголок 70x70x6 ГОСТ8509-86, L=300	1		1,9 кг
	Уголок 70x70x6 ГОСТ8509-86, L=285		1	1,8 кг
Стандартные изделия				
4	Болт М20x240 ГОСТ 7798-70	1		
	Болт М20x220 ГОСТ 7798-70		1	
5	Гайка М20 ГОСТ5915-70		3	

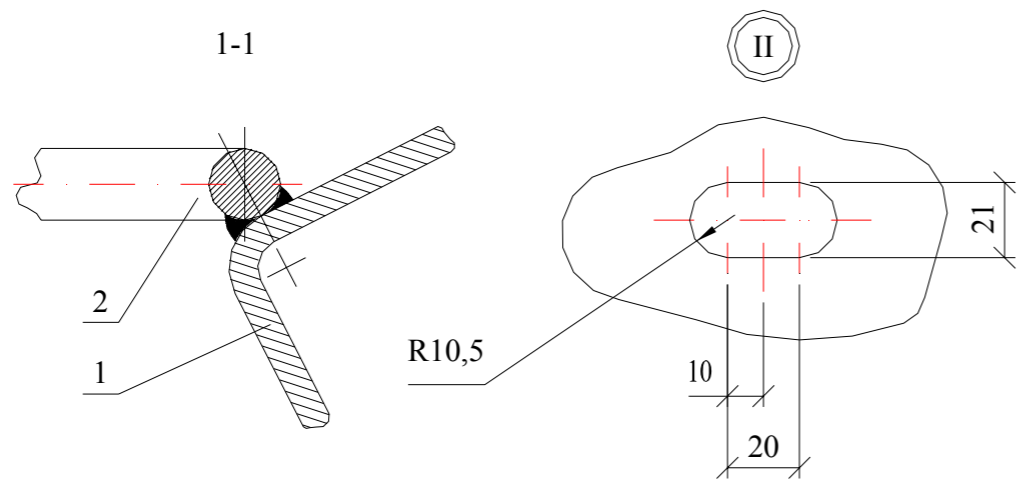

Инд. № подл. Подп. и дата Взам. инв. №

Изм.	Кол. уч.	Лист	№ док.	Подп.	Дата
Н. контр.					
Пров.					
Разраб.					

26.0008-36

Кронштейны У1, У4	Стадия	Масса	Масштаб
	Р	см. табл	1:5
	Лист	Листов	1

ОАО "РОСЭП"